

轴测参考图

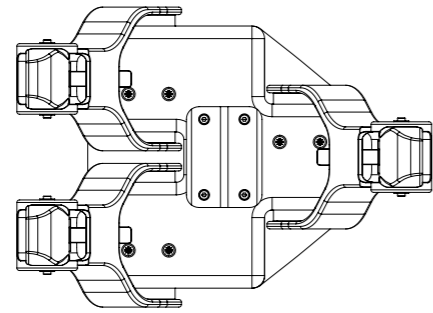

技术要求

1. 产品金属零部件表面应平整均匀，无锈蚀，无碰伤及裂纹；塑料件表面色泽一致，不应有裂痕，气泡等缺陷，零部件连接部位应牢固，无松脱；零部件运行过程中应平顺，无阻尼，卡滞或有杂音等现象。
2. 其他要求见知行机器人科技(苏州)有限公司企业标准Q/20211202三指机械手基本技术条件。

名称	三指机械手	控制精度(位置/力)(mm/N)	
产品型号	CTMG60	重复定位精度(mm)	
驱动方式	电机驱动	工作电压(V)	
最大张开角度(°)	90	推荐使用环境(温湿度)	0~40℃、85%RH以下(无结露情况下)
最大夹持力(N)		最大电流(A)	
最大负载(kg)		通讯协议	RS485、I/O、Modbus TCP
最大抓取速度(mm/s)		可编程参数	位置、速度、力
自身重量(kg)		可反馈参数	位置、尺寸、扭矩

					组件			知行机器人科技(苏州)有限公司
标记	更改区域	更改文件及说明	签名	日期				
设计	李心怡	2022.04.22 标准化			阶段标记	重量(kg)	比例	CTTFG60.00-P
校对			审定		S		1:3	
审核			批准		共 1 张 第 1 张			
工艺								