



# FR-P214 系列 齐平膜压力变送器

应用于食品加工、医药制造、石化等

- 进口芯体, 适用于粘稠介质、防堵塞、无腔平膜。
- 可选输出: 4-20mA、0~5Vdc、0~10Vdc 等
- 全不锈钢封装 长期稳定性好
- 获得 ROHS、CE 认证



## 技术参数 Technique parameter

| 参数   | 特性                            | 技术指标   |
|------|-------------------------------|--|
| 压力范围 | Measuring ranges              | -100kpa ~ 0 ~ 100MPa   |
| 过载压力 | Overload pressures            | 150%F.S  |
| 破坏压力 | Burst pressures               | 200%F.S  |
| 工作方式 | Operational Mode              | 表压, 绝压 Gauge, Absolute   |
| 测量介质 | Measuring Media               | 对不锈钢304和 316L不腐蚀的气、液体<br>Compatible with 304, 316L stainless steel |
| 输出信号 | Output signal                 | 4~20mA, 2conductor<br>1~5VDC, 3conductor<br>0~10VDC, 3conductor    |
| 工作电压 | Operating voltage             | 24VDC ( 12~32VDC)<br>(注:0.5~ 4.5VDC输出标准供电5VDC,可选用24VDC供电)          |
| 综合精度 | Accuracy                      | ±0.25%F.S(typ.) ±0.5%F.S(max.)                                     |
| 稳定性  | Long-term drift               | ≤0.2%F.S/year(typ.)  |
| 温补范围 | Compensated temperature range | -20~+80°C  |
| 工作温度 | Operating temperature range   | -30~+80°C  |
| 储存温度 | Storage temperature range     | -20~+100°C   |
| 介质温度 | Fluid temperature range       | -30~+120°C   |
| 消耗电流 | Current consumption           | ≤30mA  |
| 绝缘电阻 | Insulation resistance         | ≥100MΩ(100VDC)   |
| 机械连接 | Mechanical connection         | G1/2-A, M20×1.5, G1/4-A, 卡箍  |
| 外壳材质 | Material                      | 不锈钢 Stainless steel  |
| 防护等级 | IP protection                 | IP65 (赫斯曼接插件) IP67 (M12×1连接器或直出线)                                  |



## WLFR-PT1414 系列齐平膜压力变送器

### 外形尺寸 Dimensions

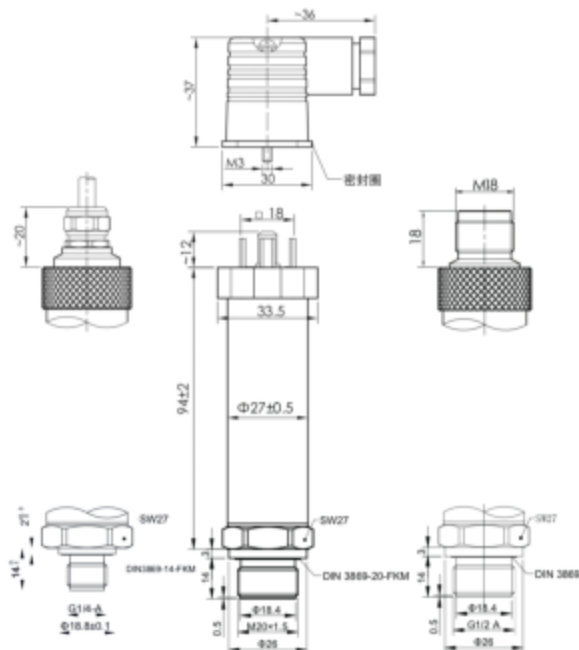

### 接线定义 Pinconnections:

#### DIN43650

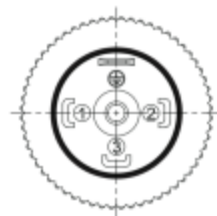

| 端子 | 电流      | 电压      | 颜色 |
|----|---------|---------|----|
| 1  | +24VDC  | +24VDC  | 红  |
| 2  | Signal+ | GDN     | 黑  |
| 3  |         | Signal- | 蓝  |
| ⏏  | PE      | PE      |    |

#### M12\*1 四芯插件



| 端子 | 电流      | 电压      | 颜色 |
|----|---------|---------|----|
| 1  | +24VDC  | +24VDC  | 绿  |
| 3  | Signal+ | Signal+ | 蓝  |
| 4  |         | GDN     | 白  |
| 2  | PE      | PE      |    |

### 选型表

#### 齐平膜压力变送器

| 系列号      | 接口力类型 | 接口力范围       | 接口力接口                        | 输出信号                    | 精度 | 供电电压 | 防爆 | 特殊描述                        |             |
|----------|-------|-------------|------------------------------|-------------------------|----|------|----|-----------------------------|-------------|
| SSM-P214 | A     | K<br>B<br>V | 25<br>15<br>4V<br>15M<br>20M | 50X<br>45X<br>44<br>10V |    |      |    | 防爆                          |             |
|          |       |             |                              |                         |    |      |    | 线性                          |             |
|          |       |             |                              |                         |    |      |    | 压力范围                        |             |
|          |       |             |                              |                         |    |      |    | KPa                         |             |
|          |       |             |                              |                         |    |      |    | Bar                         |             |
|          |       |             |                              |                         |    |      |    |                             | MPa         |
|          |       |             |                              |                         |    |      |    |                             | G1/2英寸螺纹    |
|          |       |             |                              |                         |    |      |    |                             | G1/2英寸螺纹    |
|          |       |             |                              |                         |    |      |    |                             | 1/2NPT英寸螺纹  |
|          |       |             |                              |                         |    |      |    |                             | M16*1.5公制螺纹 |
|          |       |             |                              |                         |    |      |    |                             | M20*1.5公制螺纹 |
|          |       |             |                              |                         |    |      |    |                             | RS485过程显示   |
|          |       |             |                              |                         |    |      |    | 4-20mA 显示                   |             |
|          |       |             |                              |                         |    |      |    | 4-20mA 线性                   |             |
|          |       |             |                              |                         |    |      |    | 3-15V 线性                    |             |
|          |       |             |                              | 25<br>1.2%              |    |      |    | 无触点<br>门限 150mA<br>1.4-2.0度 |             |
|          |       |             |                              |                         |    |      |    | DIN43650 四芯插                |             |
|          |       |             |                              |                         |    |      |    | M12*1 四芯插                   |             |
|          |       |             |                              |                         |    |      |    | 直接引线                        |             |
|          |       |             |                              |                         |    |      |    | 4芯插 圆头                      |             |
|          |       |             |                              |                         |    |      |    | 2788 插塞/密封                  |             |
|          |       |             |                              |                         |    |      |    | 1.0.5%FS                    |             |
|          |       |             |                              |                         |    |      |    | 1.0.25%FS                   |             |

#### 直接引线



| 电流     | 电压     |
|--------|--------|
| 红色 电源+ | 红色 电源+ |
| 黑色 输出  | 黑色 GND |
|        | 蓝色 输出  |