



◆ TC11 系列热电偶温度传感器

概述：TC11 系列是用于工业测量的一款卫生法兰安装，带有接线盒的温度传感器

◆ 产品应用

工业设备、食品机械、管道安装、石油化工、密封容器等行业。



◆ 技术参数

产品特征	技术参数
分度号	K、J、N、T、S、E 等（可选）
温度范围	-200°C ~ +600°C
使用介质	气体，液体等
外壳材料	默认SUS304(SUS316可定制)
接线盒	铸铝、SUS304、胶木（可选）
过程连接	法兰安装

◆ 产品示意图

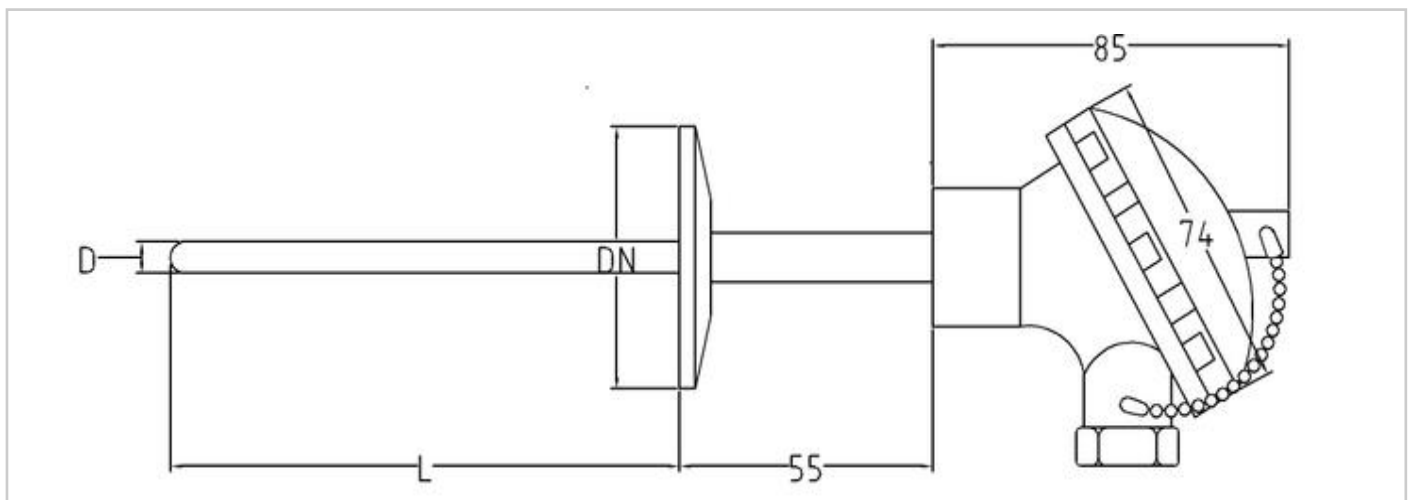



◆ 产品选型

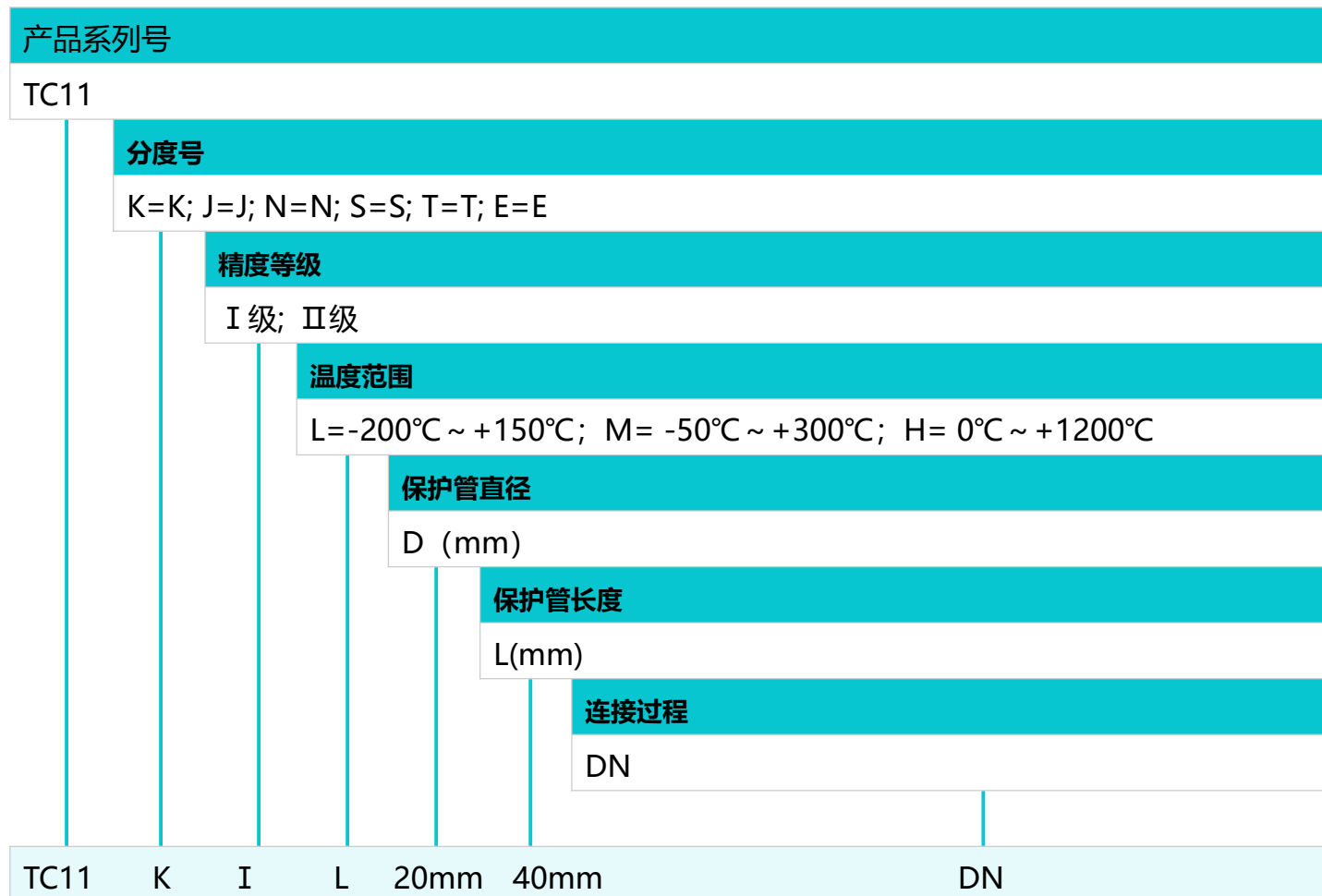

选型说明：TC11.KM.D6L100.DN2 表示：TC11 系列，分度号：K 型，测温范围：-50 ~ +300°C，保护管直径 6mm，保护管长度 100mm，连接过程：2 英寸法兰。